

WIĘŻBY DACHOWE

Na podstawie

Architektura drewniana

Jan Tajchman

Dachy

Rys. 8-9
Elementy dachów

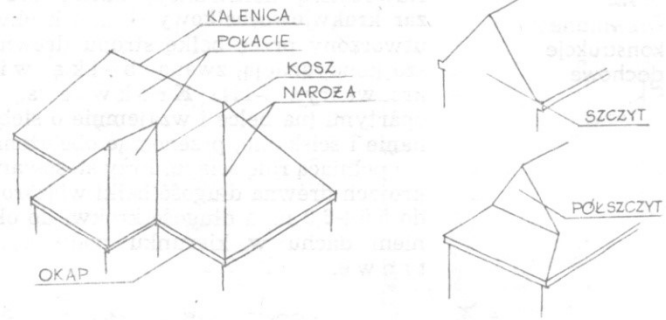

Rys. 8-10
Kształty dachów

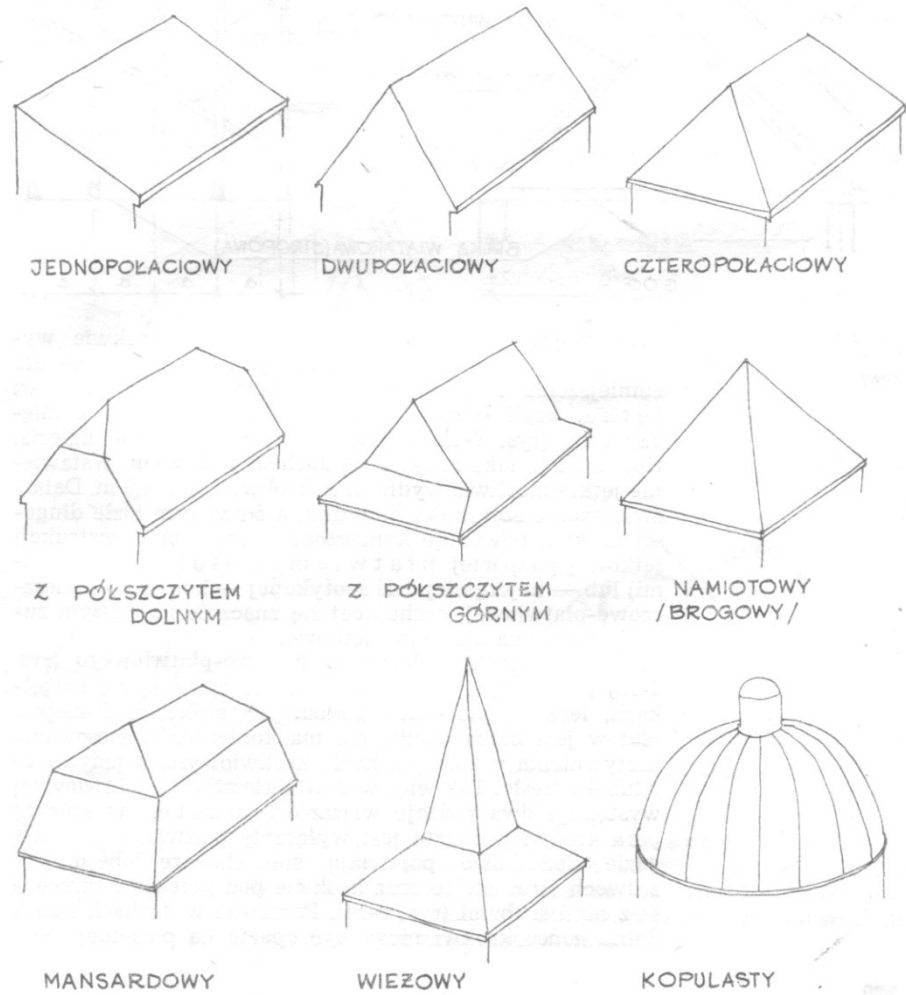

Więźba krokwiowa

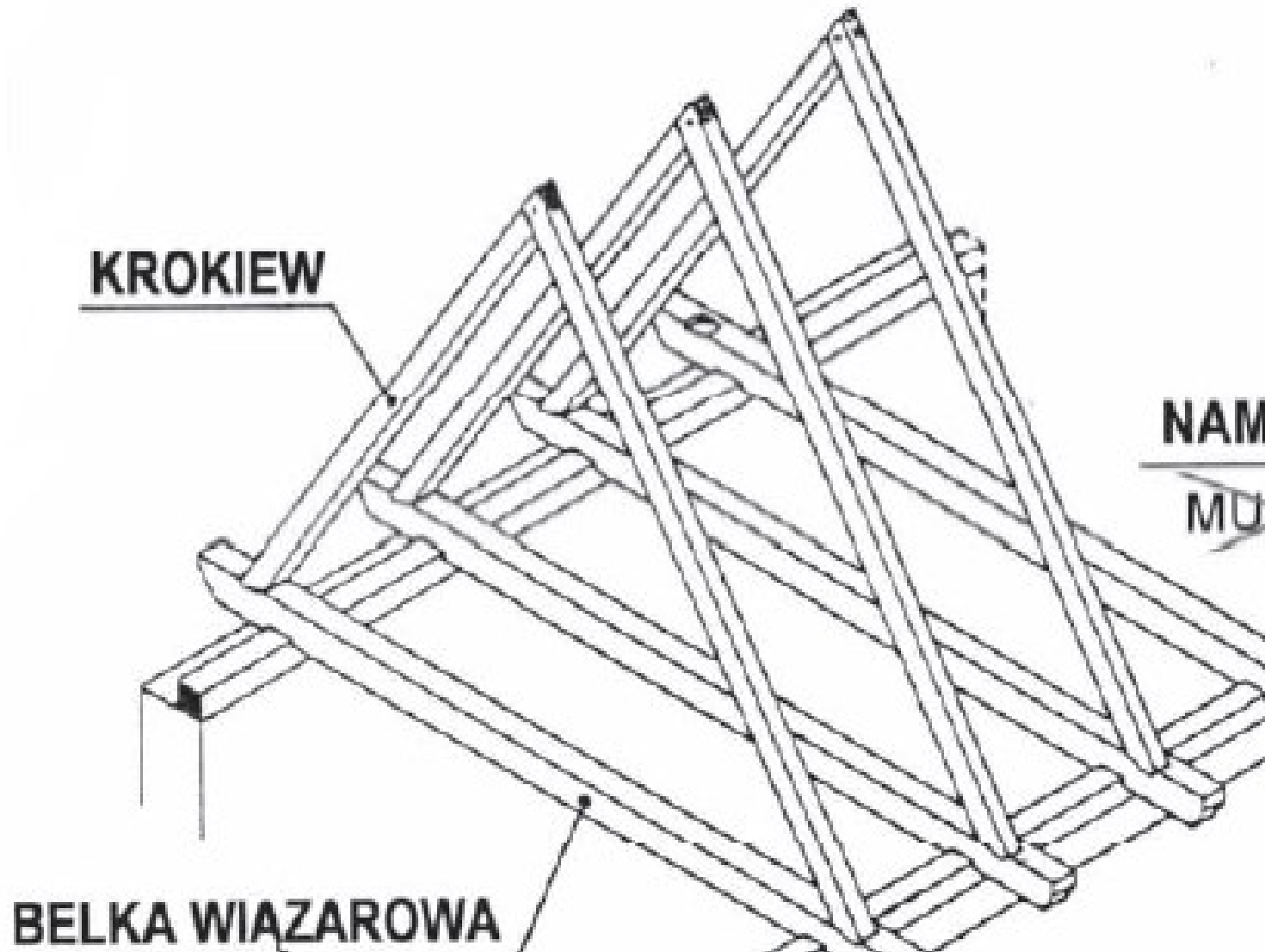

SCHEMATY WIĘZB JĘTKOWYCH

/ POWSTAŁYCH W ŚREDNIOWIECZU /

WIĘZBY / WIAZARY /

JĘTKOWE

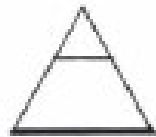

W. JEDNOJĘTKOWA

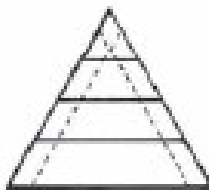

W. TRÓJJĘTKOWA

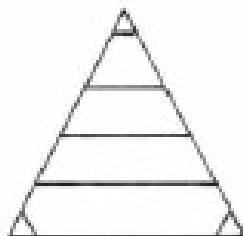

W. CZTEROJĘTKOWA



STORCZYKOWE

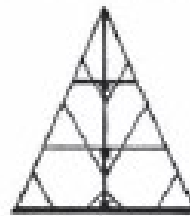

W. JEDNIÓSTORCZYKOWA

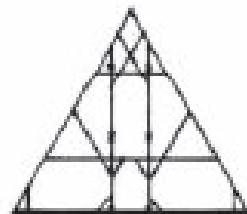

W. DWUSTORCZYKOWA

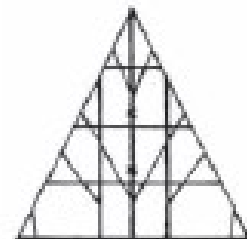

W. TRÓJSTORCZYKOWA



REDUKCJA WIĘZB STORCZYKOWYCH

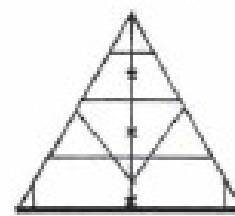

W. - WIAZAR

1. WIĘZBA STORCZYKOWA PEŁNA / NIEZ

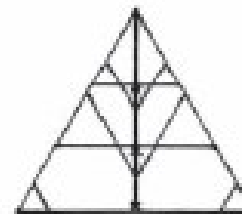

W. PEŁNY

2. WIĘZBA ZREDUKOWANA PODŁUŻNIE

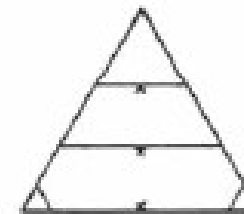

W. NIEPEŁNY

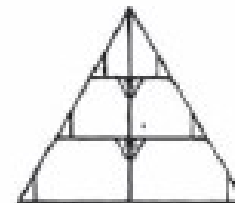

WIAZAR

3. WIĘZBA ZREDUKOWANA POPRZE



R - RAMY



F



F

Więźba jętkowa



Więżba trójjętkowa

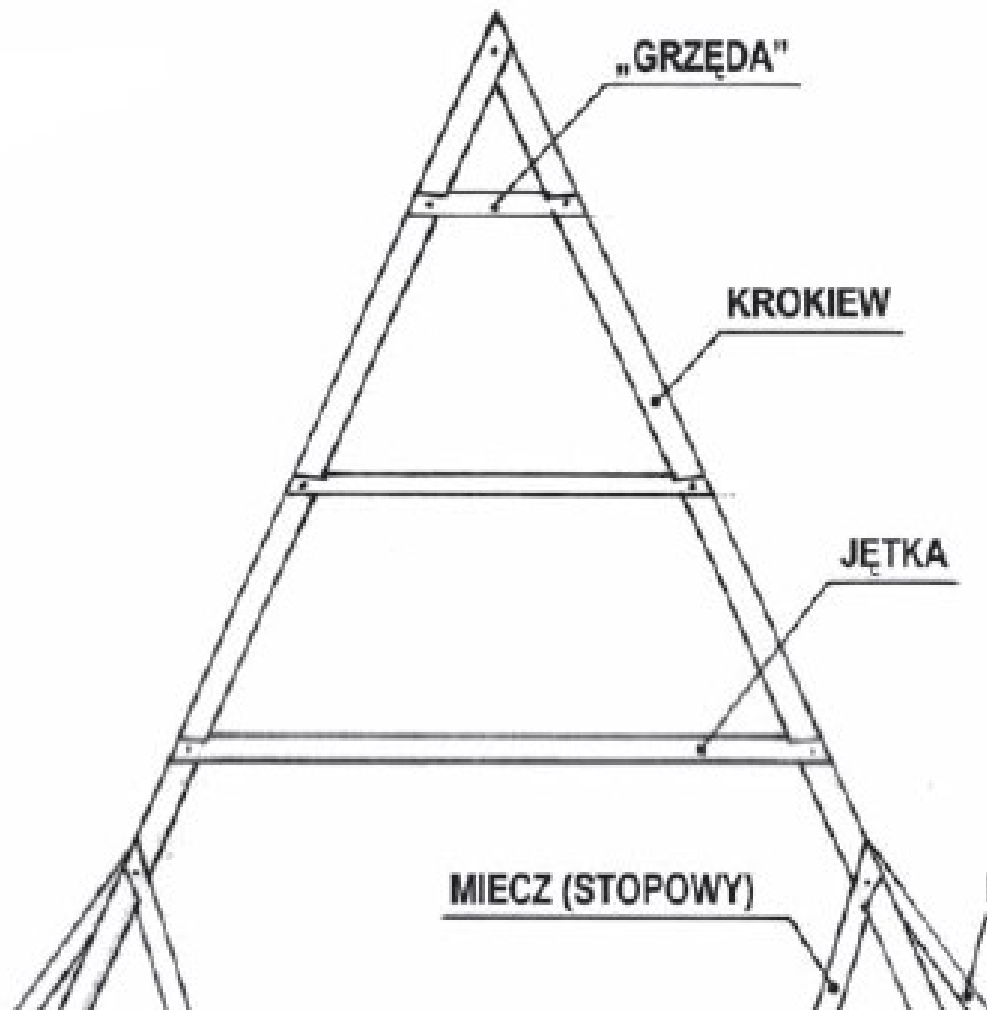

Więźba storczykowa zredukowana podłużnie:

Więźba jednostorczykowa, dwujętkowa, ze storczykiem w co drugim wiązarze zawieszonym na dwóch parach zastrzałów. Rama storczykowa dwuryglowa na podwalinie. Stężona długimi zastrzałami w formie krzyży św. Andrzeja i mieczami nad dolnymi ryglami.



Toruń. Kościół św.
Jakuba.
Model więźby
storczykowej znad nawy
głównej.
Około połowy XIV w.
Fot. J. Krawczyk.



Toruń. Kamienica przy ul. Wielkie Garbary 7.
Model więźby storczykowej zredukowanej podwójnie
z 3 ćw. XIV w. Fot. J. Krawczyk



Więźba jętkowa-wolna (nad sklepienie)

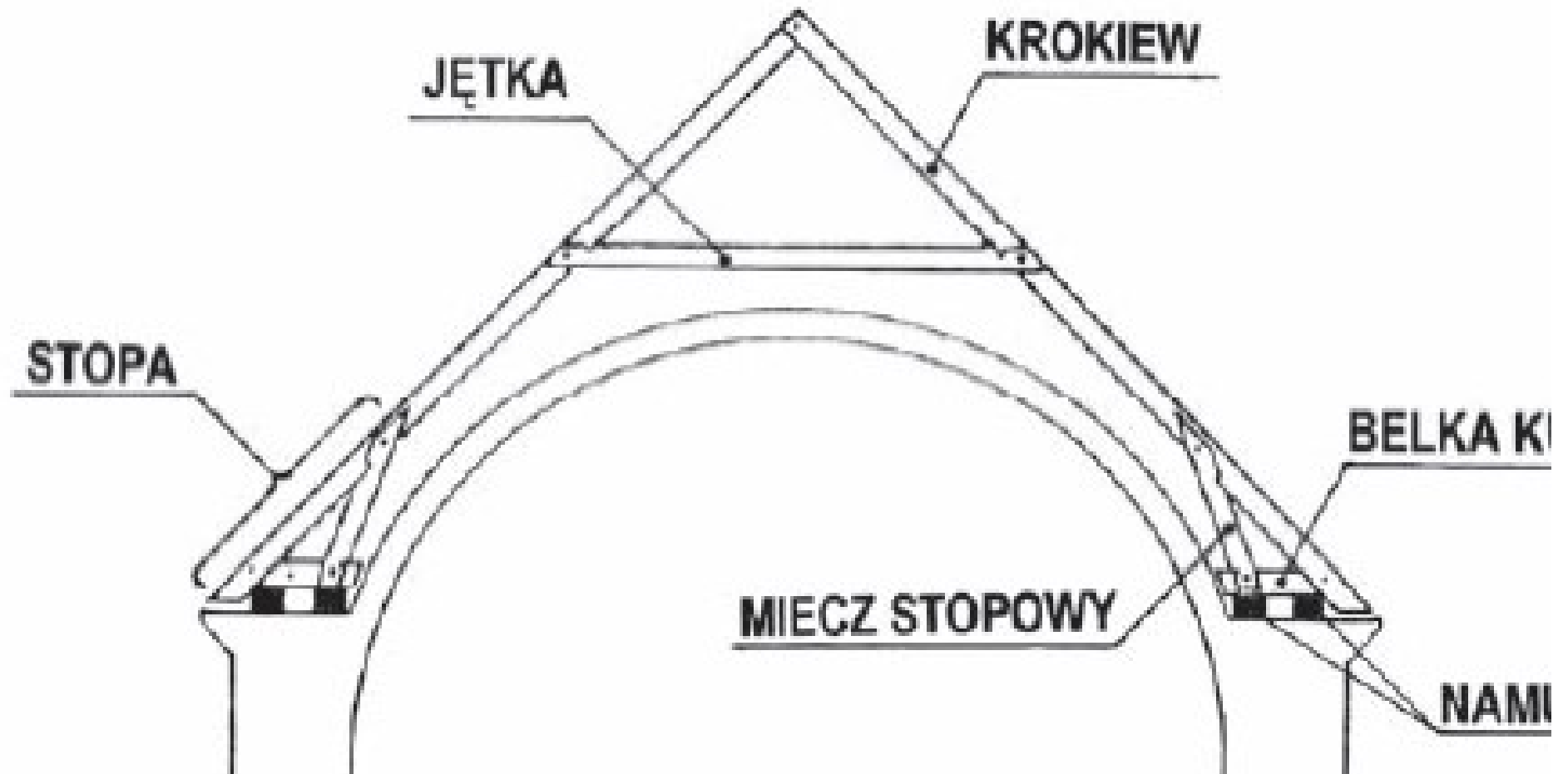

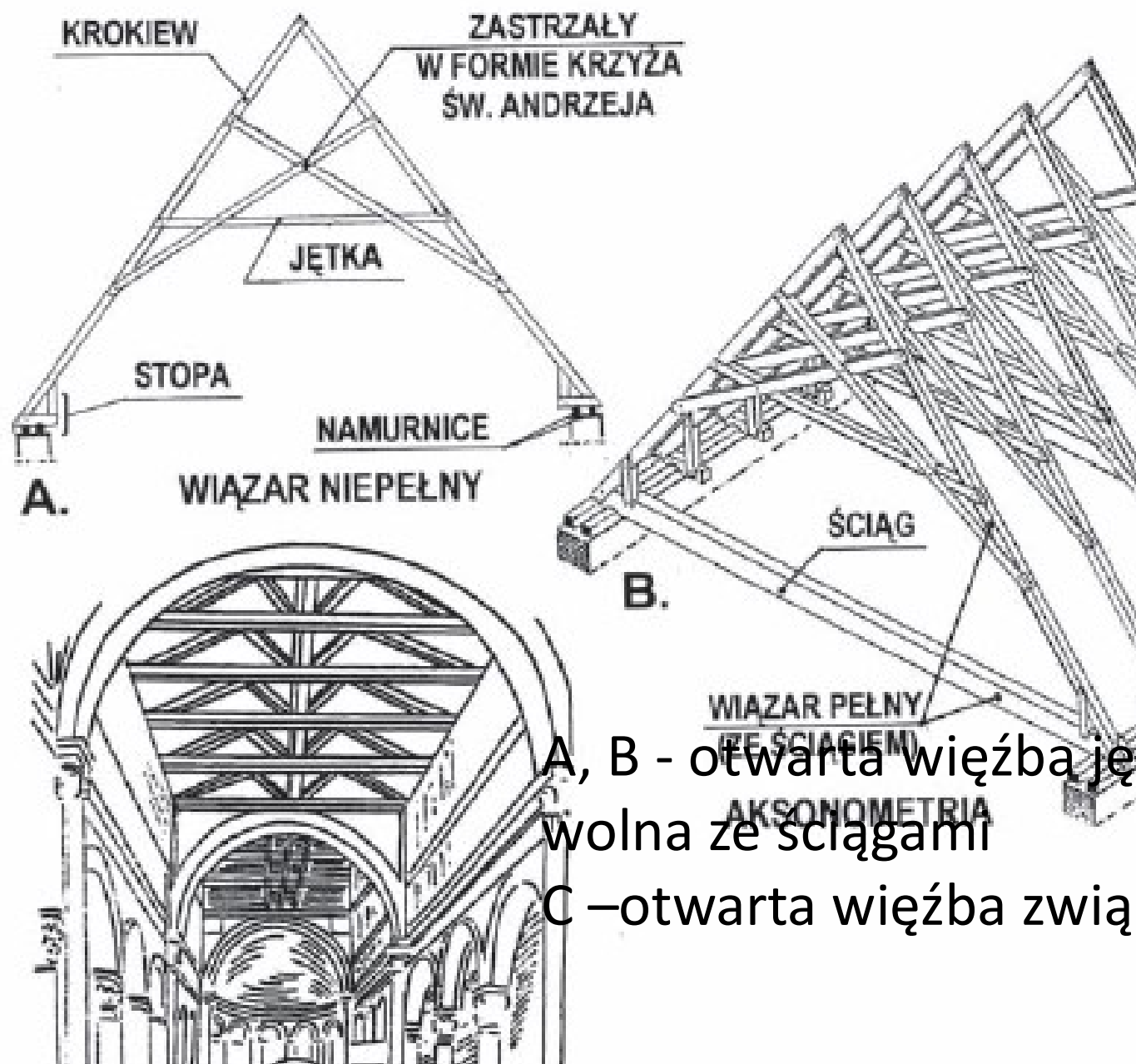

A, B - otwarta więźba jętkowa,
 wolna ze ściągami
 C - otwarta więźba związana



Więżba jętkową
wolna, z drewnianą
kolebka

SCHEMATY WIĘZB JĘTKOWYCH: STOLCOWYCH I WIESZAR

/ POWSTAŁYCH W CZASACH NOWOŻYTNYCH /

WIĘZBY / WIĄZARY / JĘTKOWE O STOLCACH STOJĄCYCH

1.

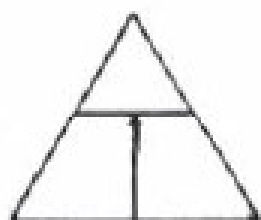

W. PEŁNY
WIĘZBA JEDNOSTOLCOWA

2.

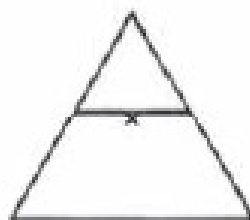

W. NIEPEŁNY

X - PŁATEW W PRZEKROJU

WIĘZBY / WIĄZARY / JĘTKOWE O STOLCACH LEŻĄCYCH

1.

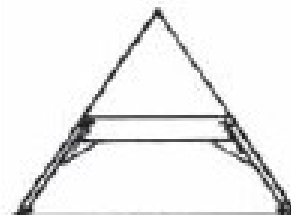

W. PEŁNY
W JEDNEJ KONDYGNACJI

2.

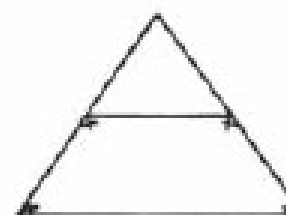

W. NIEPEŁNY

WIĘZBY / WIĄZARY / WIESZAR

1.

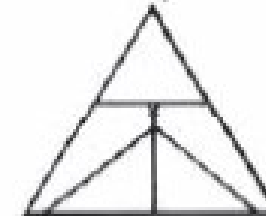

W. PEŁNY
WIĘZBA JEDNA



W. PEŁNY
WIĘZBA DWUSTOLCOWA

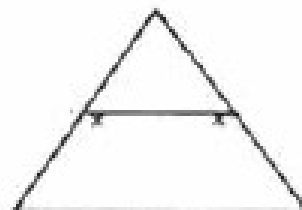

W. NIEPEŁNY

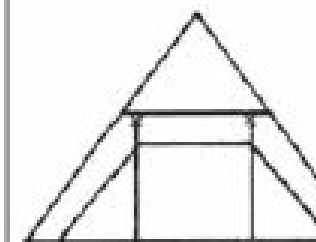

W. PEŁNY
WIĘZBA DWUWI

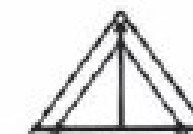
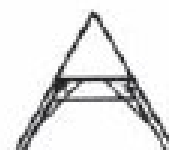

Więźba dachowa jednostolcowa, z ramą na podwalinie

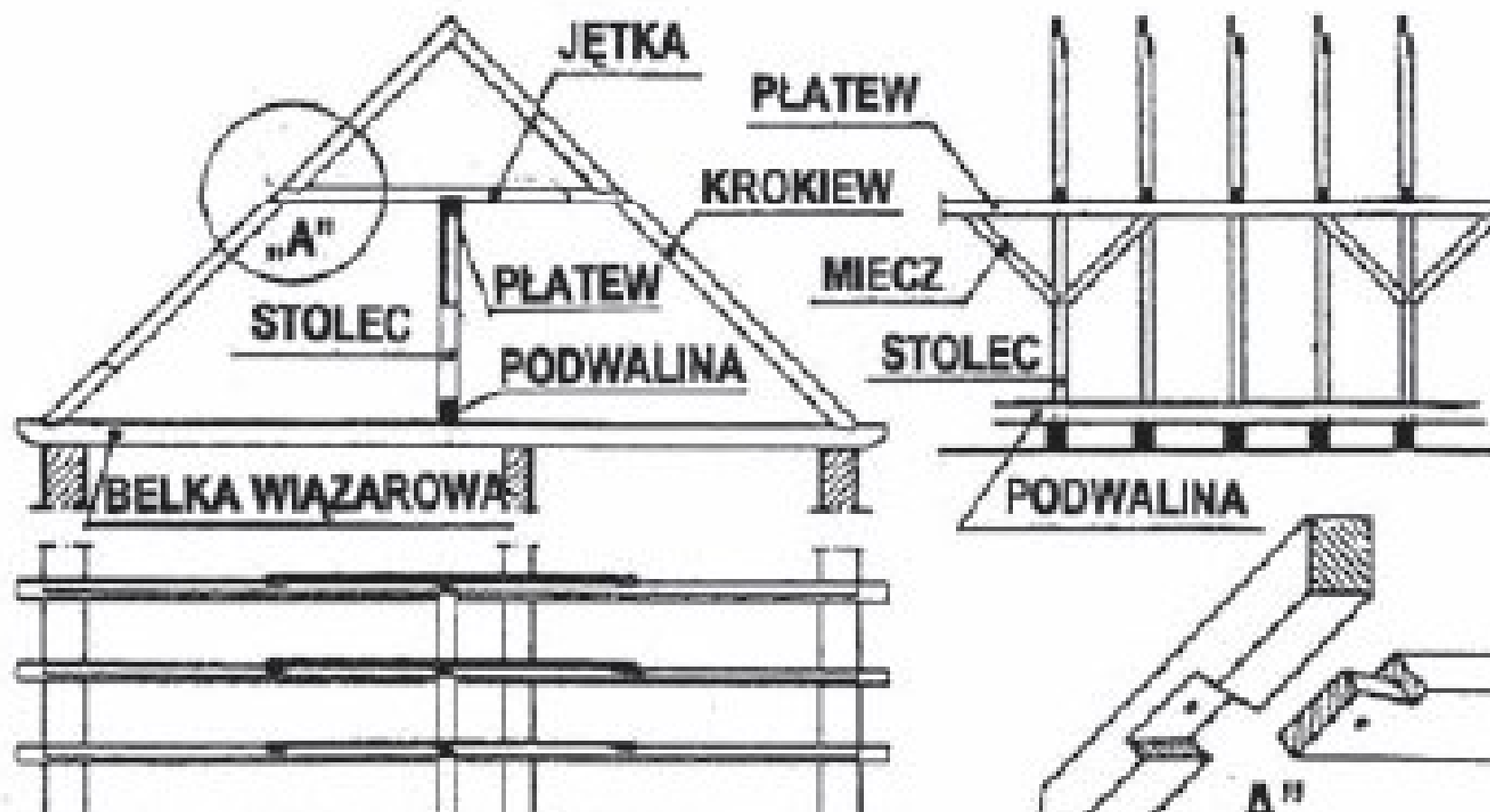

Więźba dachowa jednostolcowa, z ramą bez podwaliny

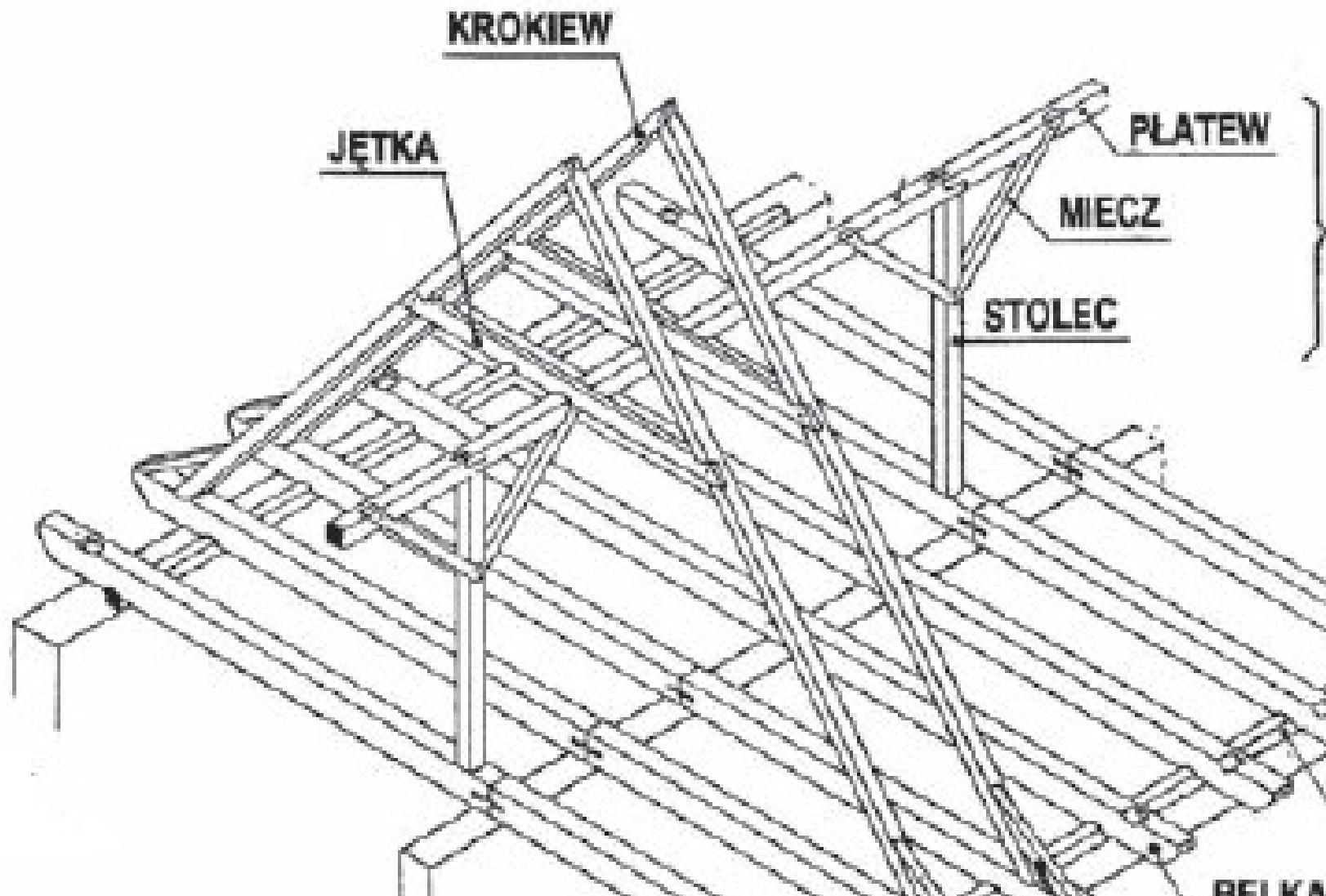

Więźba jętkowa dwustolcowa

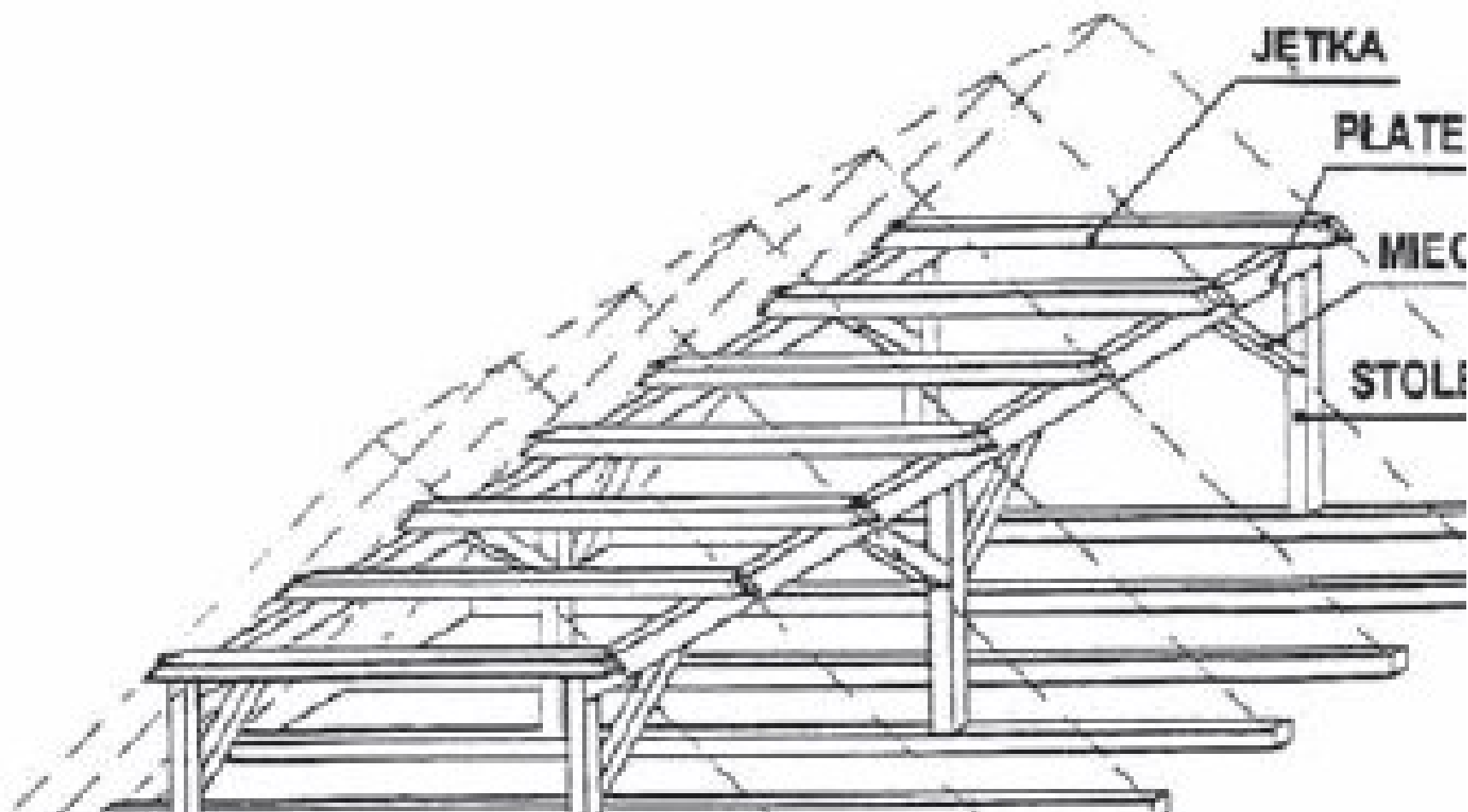

Więźba jętkowa o stolcach leżących z belką podwalinową – płatwią stopową

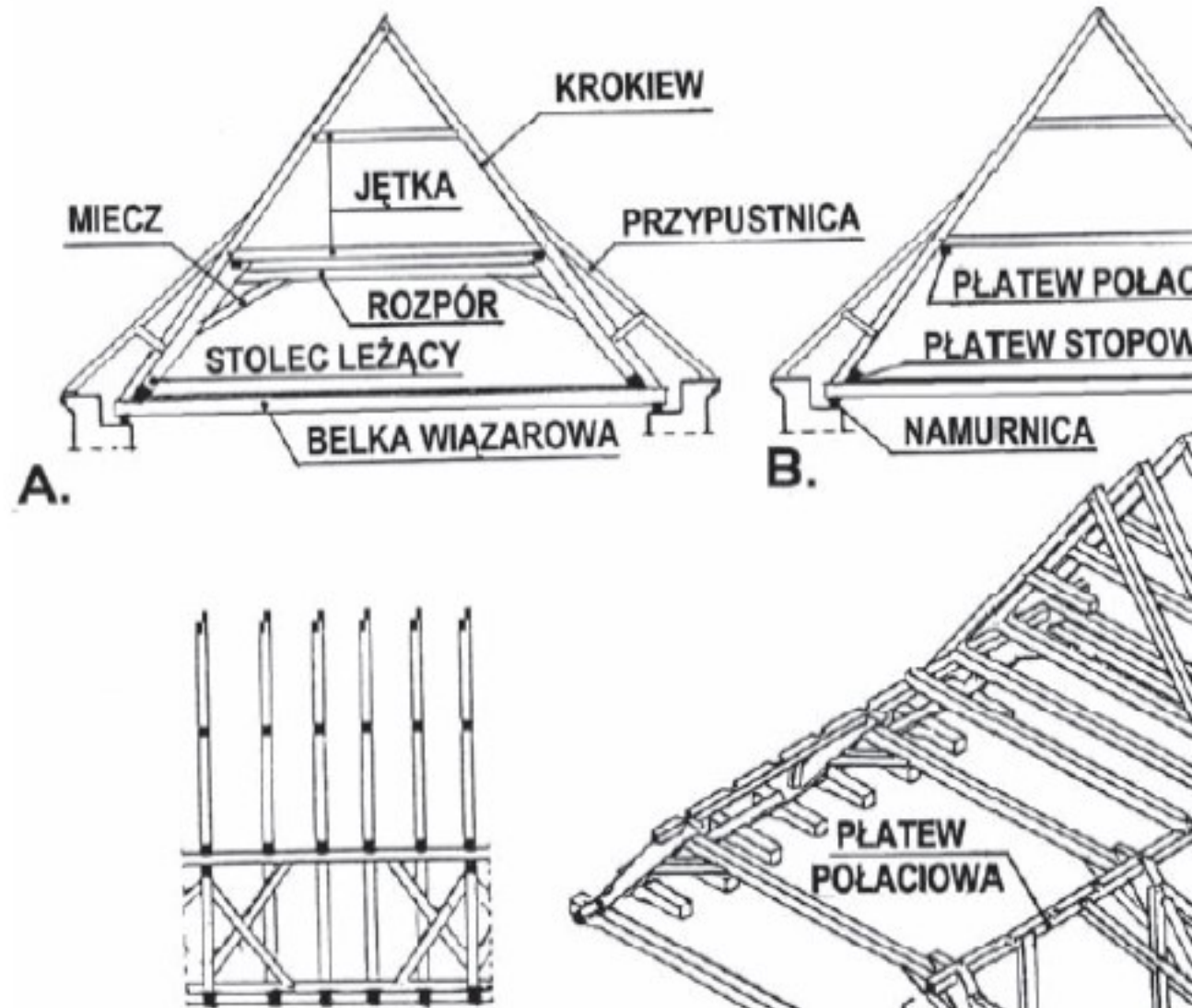

Toruń, ratusz.
Model więźby
o stolcach leżących
z 1727 r.
Fot. J. Krawczyk.



SCHEMATY WIĘZB PŁATWIOWO - KLESZCZOWYCH: STOLCOWYCH I WIESZAROWYCH / POWSTAŁYCH W XIX w. /

WIĘZBY / WIĄZARY / PŁATWIOWO – KLESZCZOWE

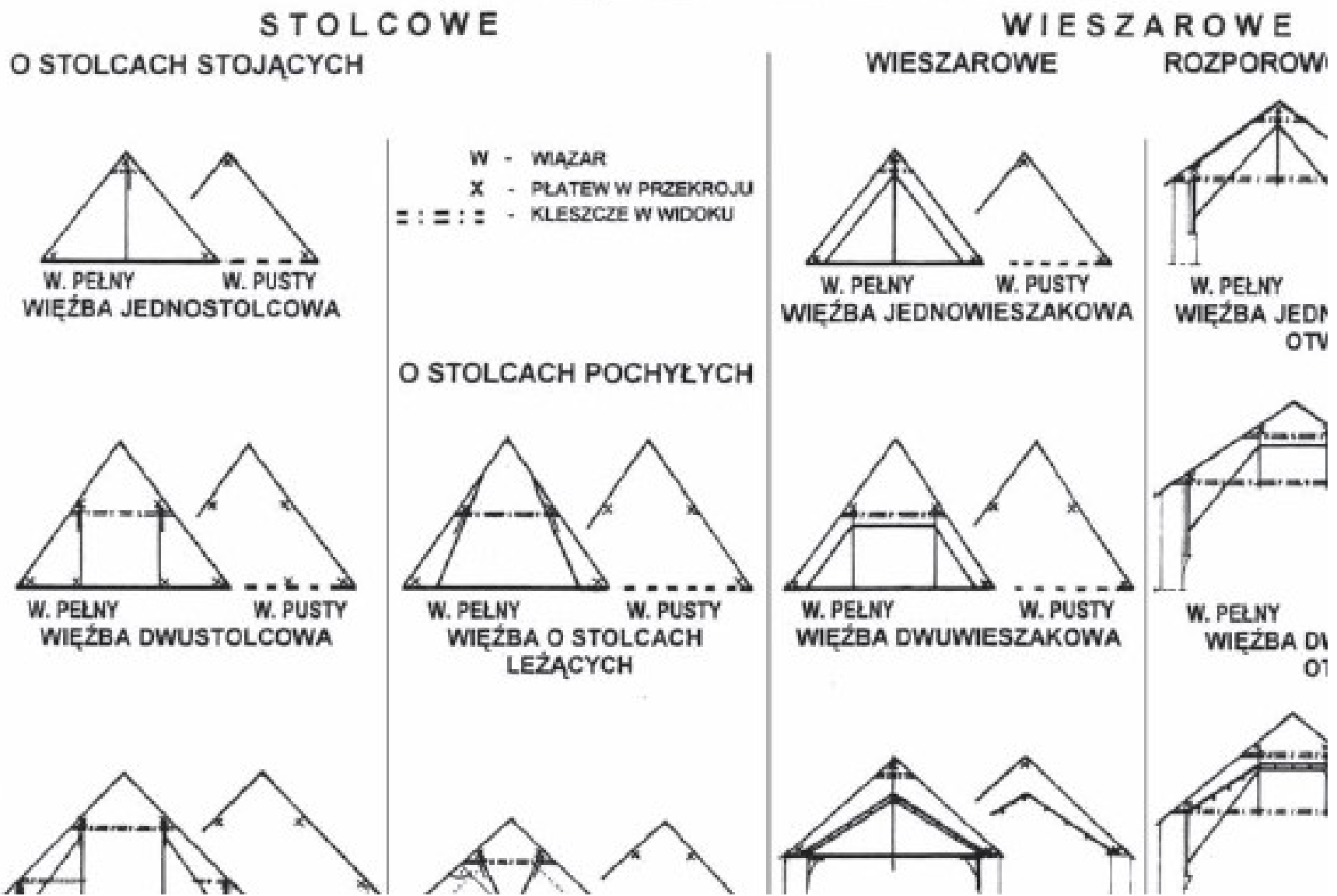

Więźba płatwiowo - kleszczowa jednostolcowa

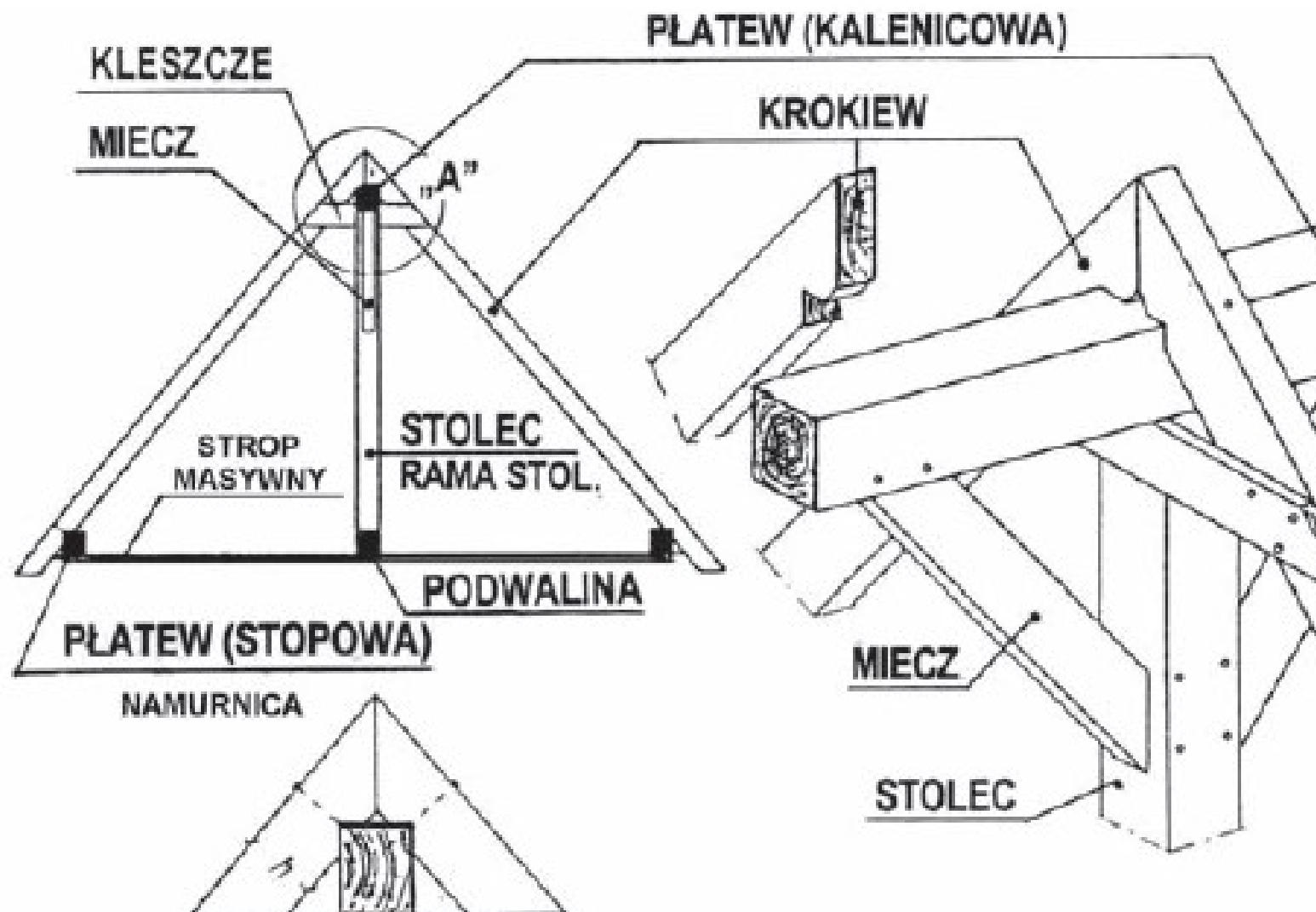

Więźba płatwiowo-kleszczowa

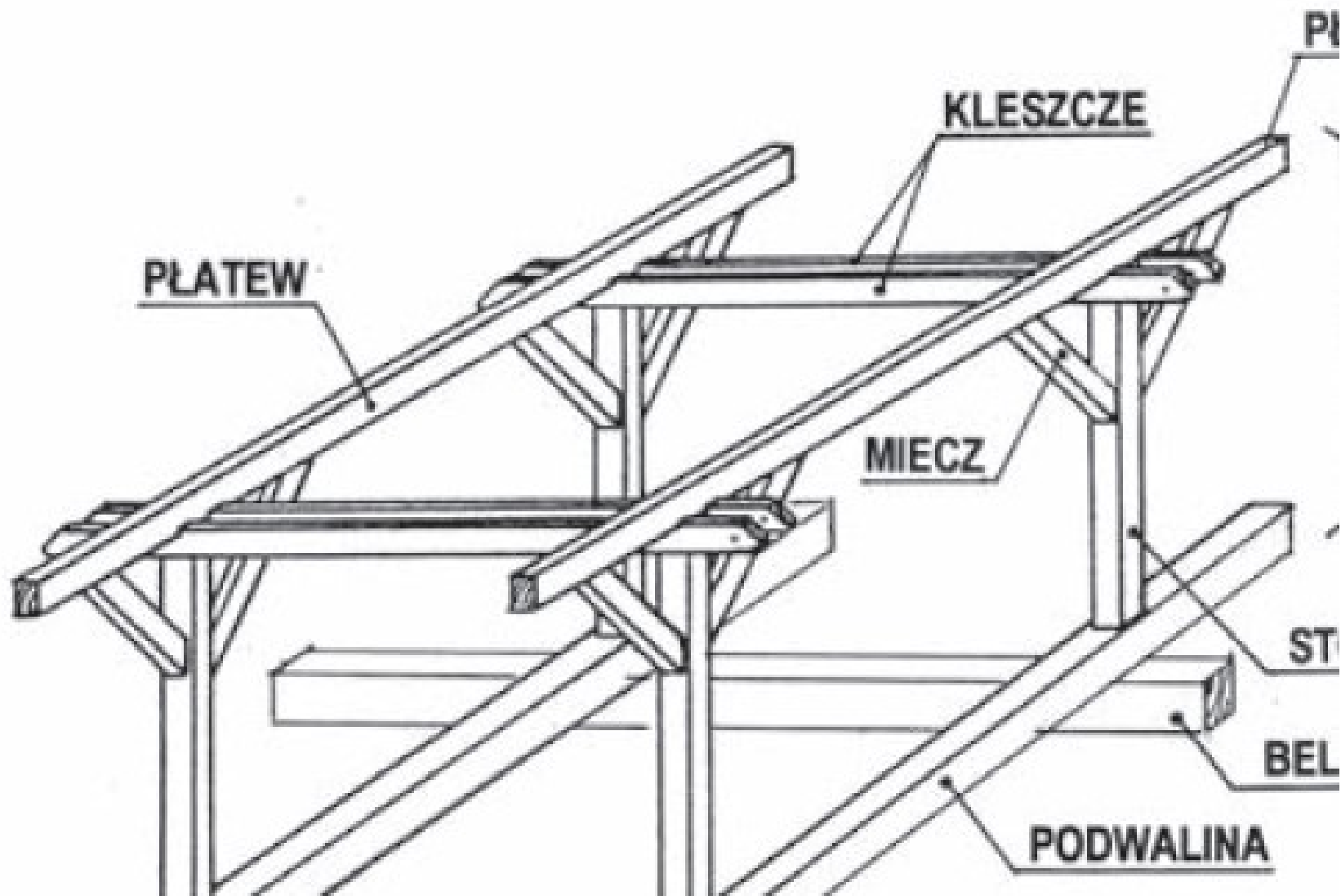

Więźba pł. –kl.

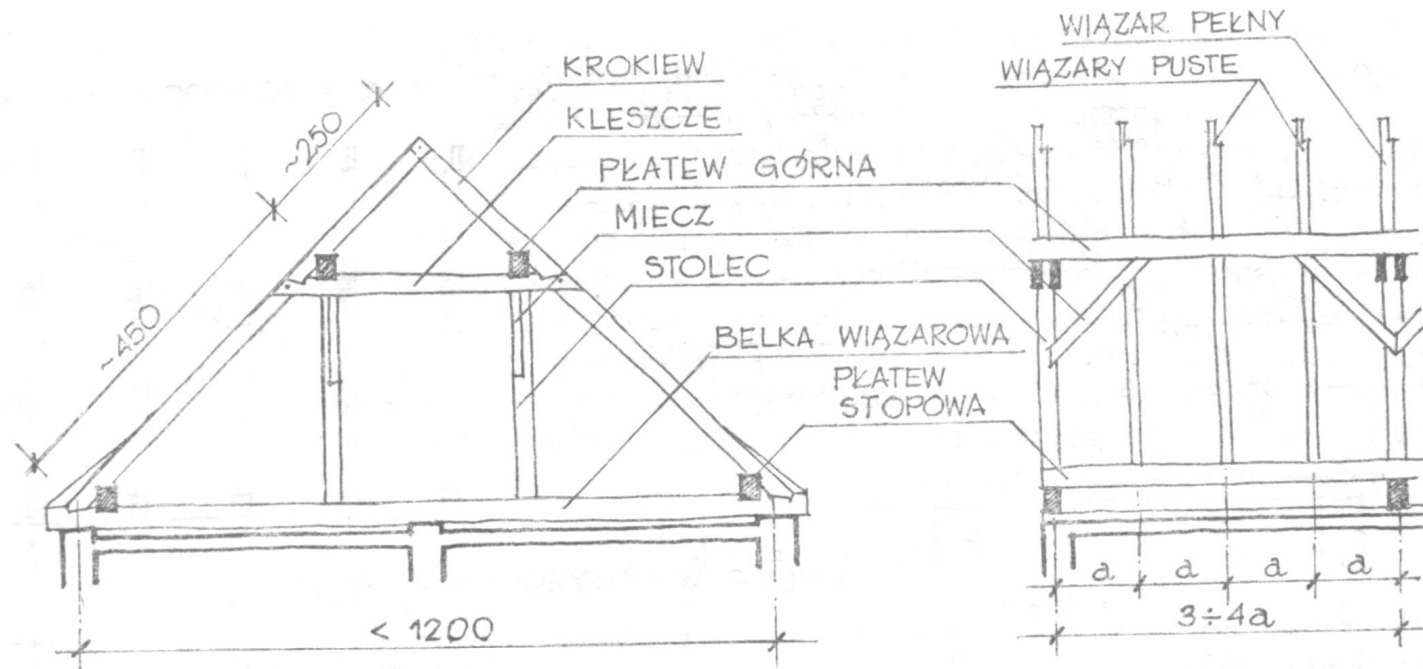

Rys. 8-13
Dach kleszczowo-płatwiowy

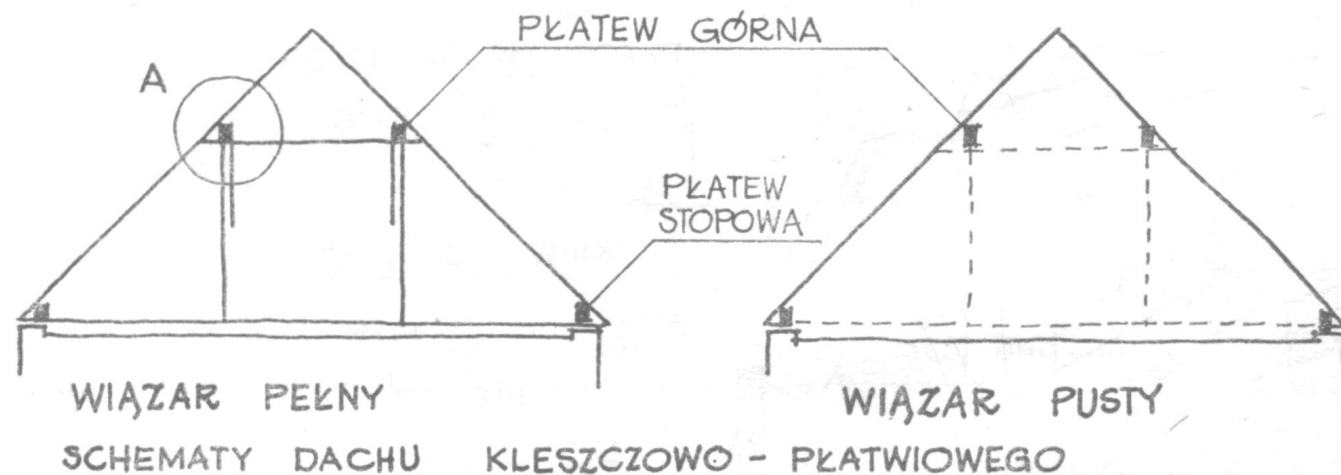

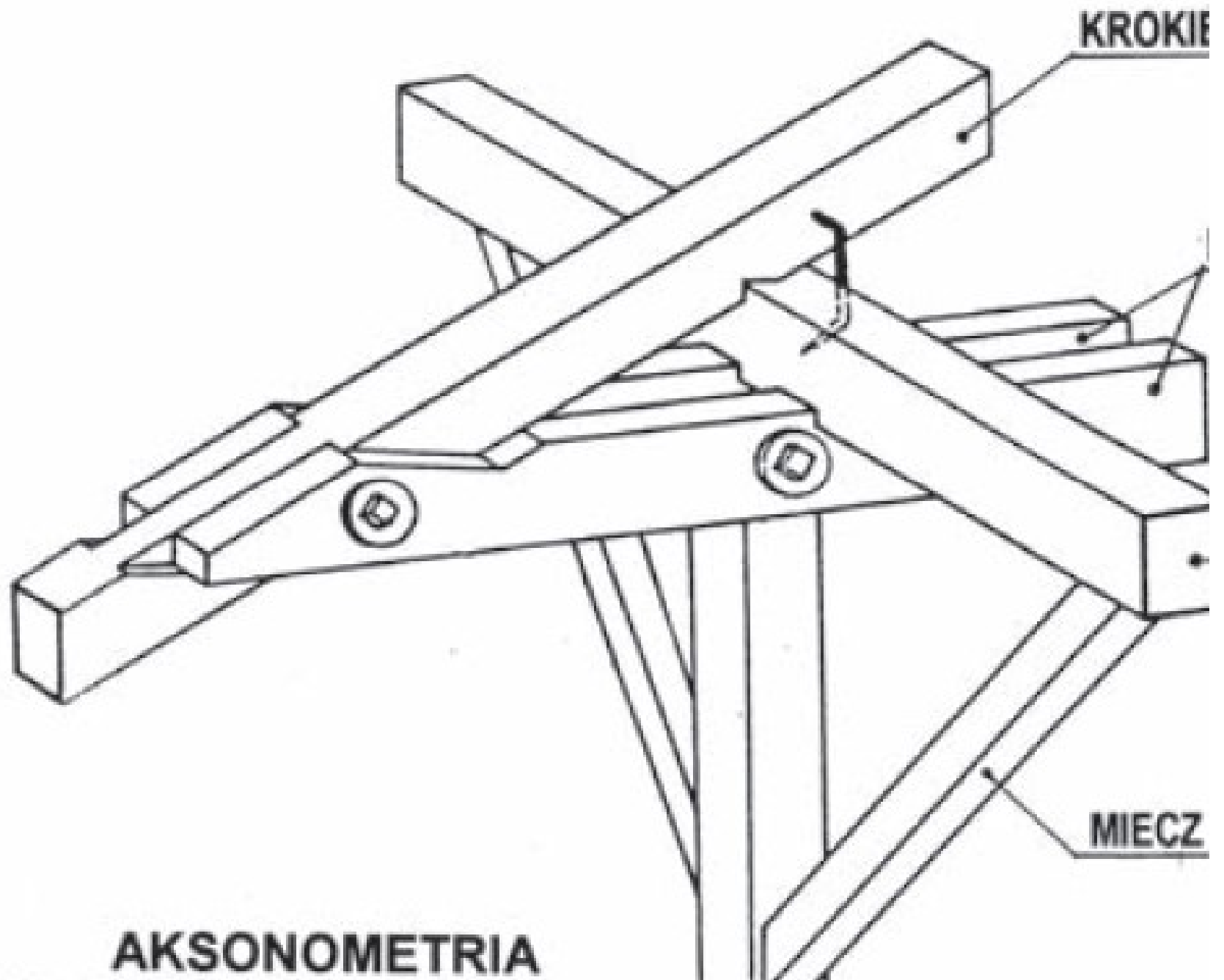

AKSONOMETRIA

KROKIE

MIECZ

Więźba płatwiowo – kleszczowa trójstolcowa, z ścianami i ramami kolankowymi

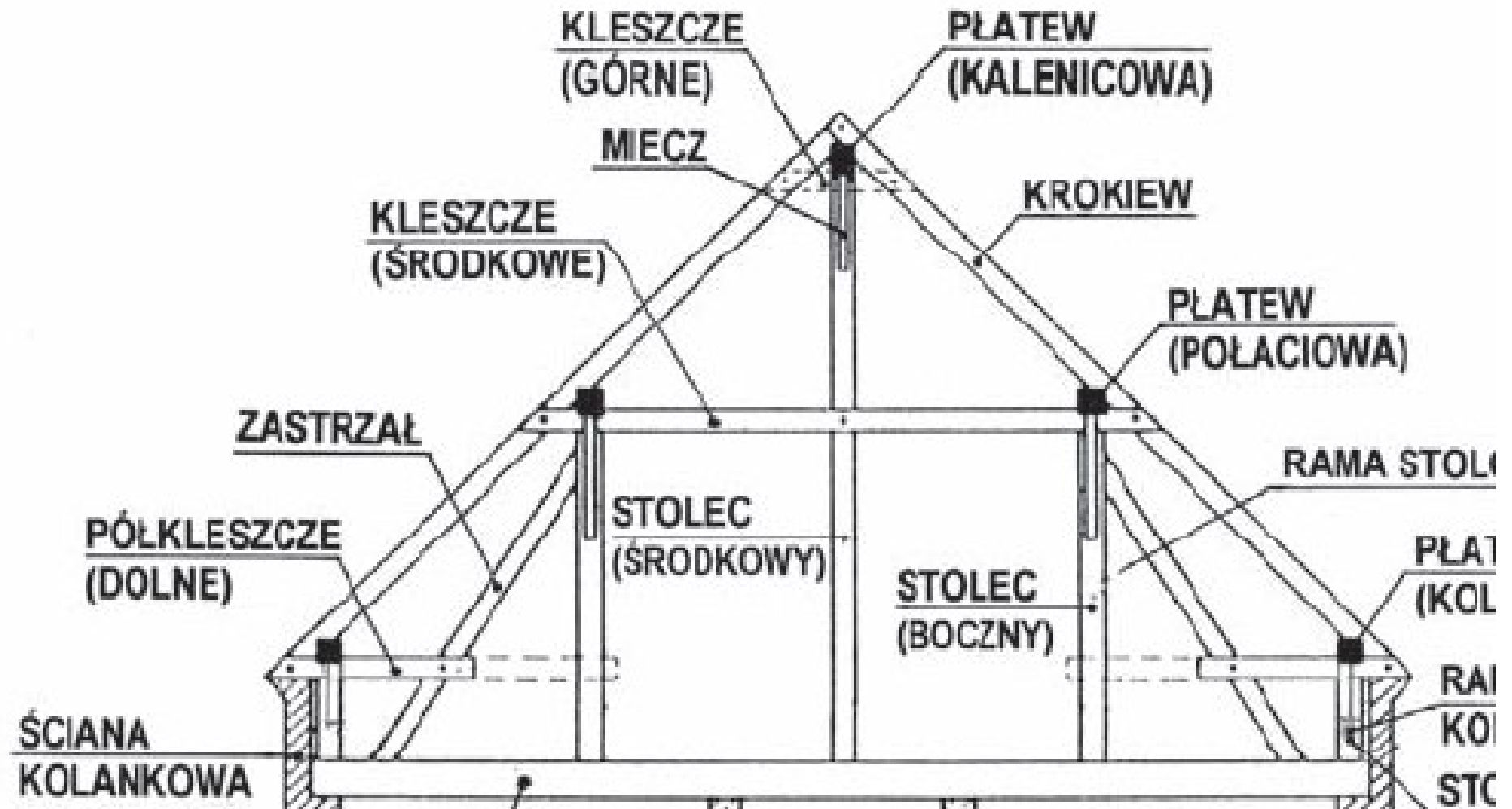

Więźba płatwiowo kleszczowa o stolcach kozłowych

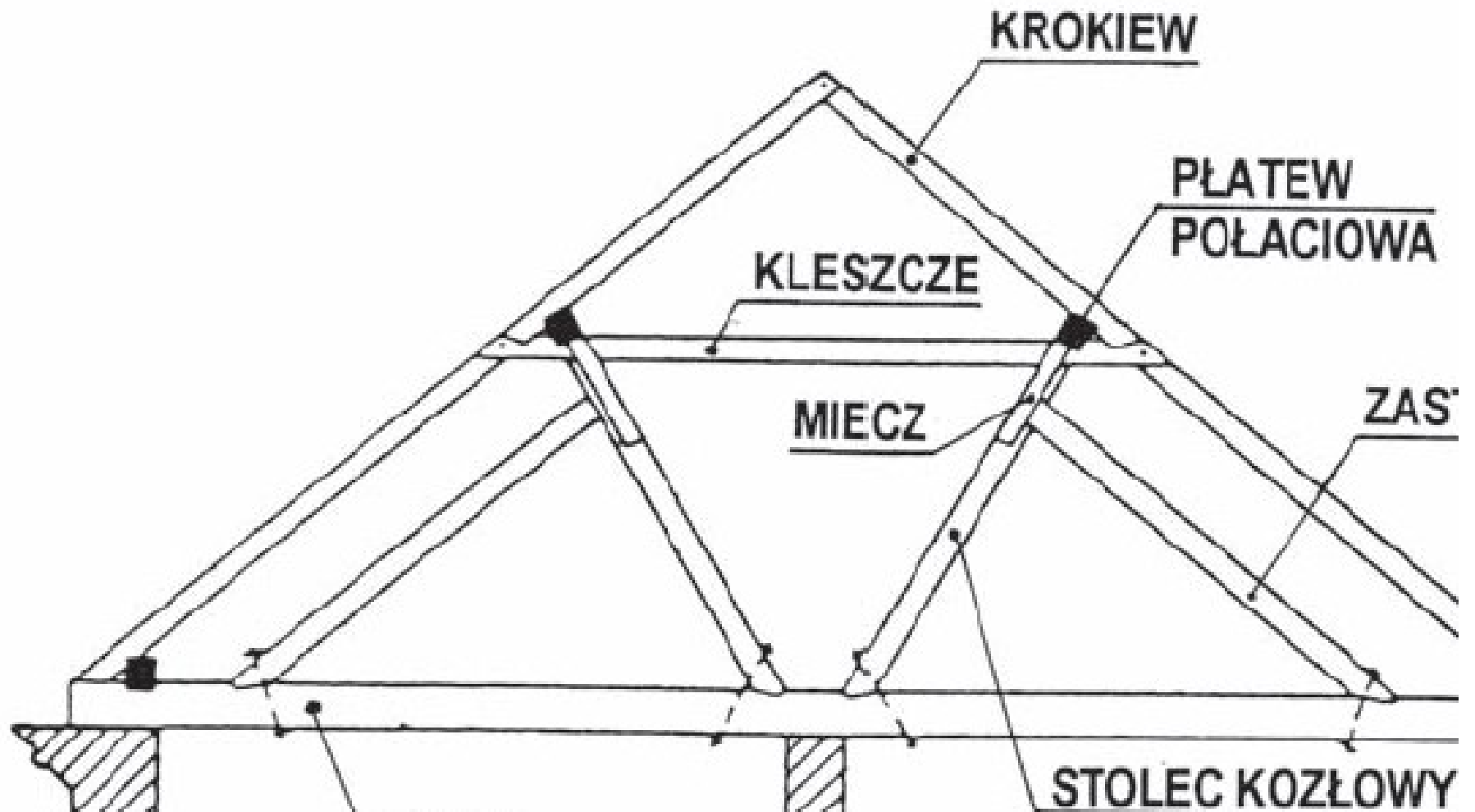

Więźby wieszarowe

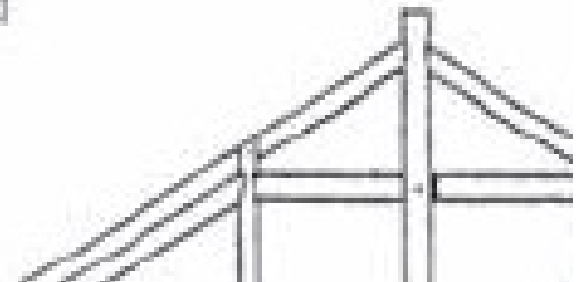
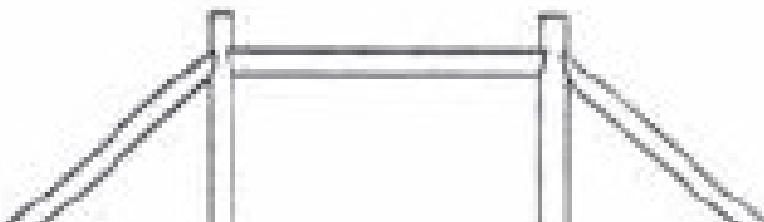
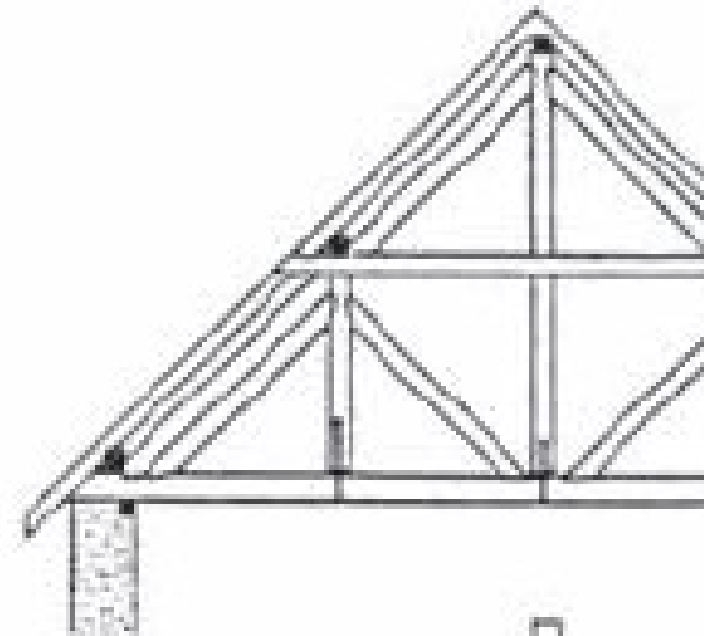
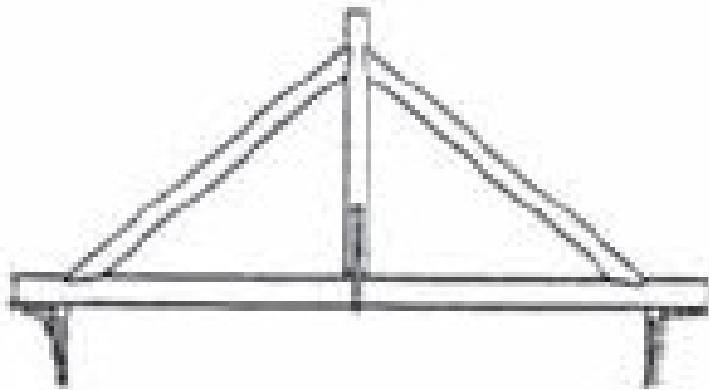

Więźba płatwiowo-kleszczowa, dwuwieszakowa, z podwieszonym stropem

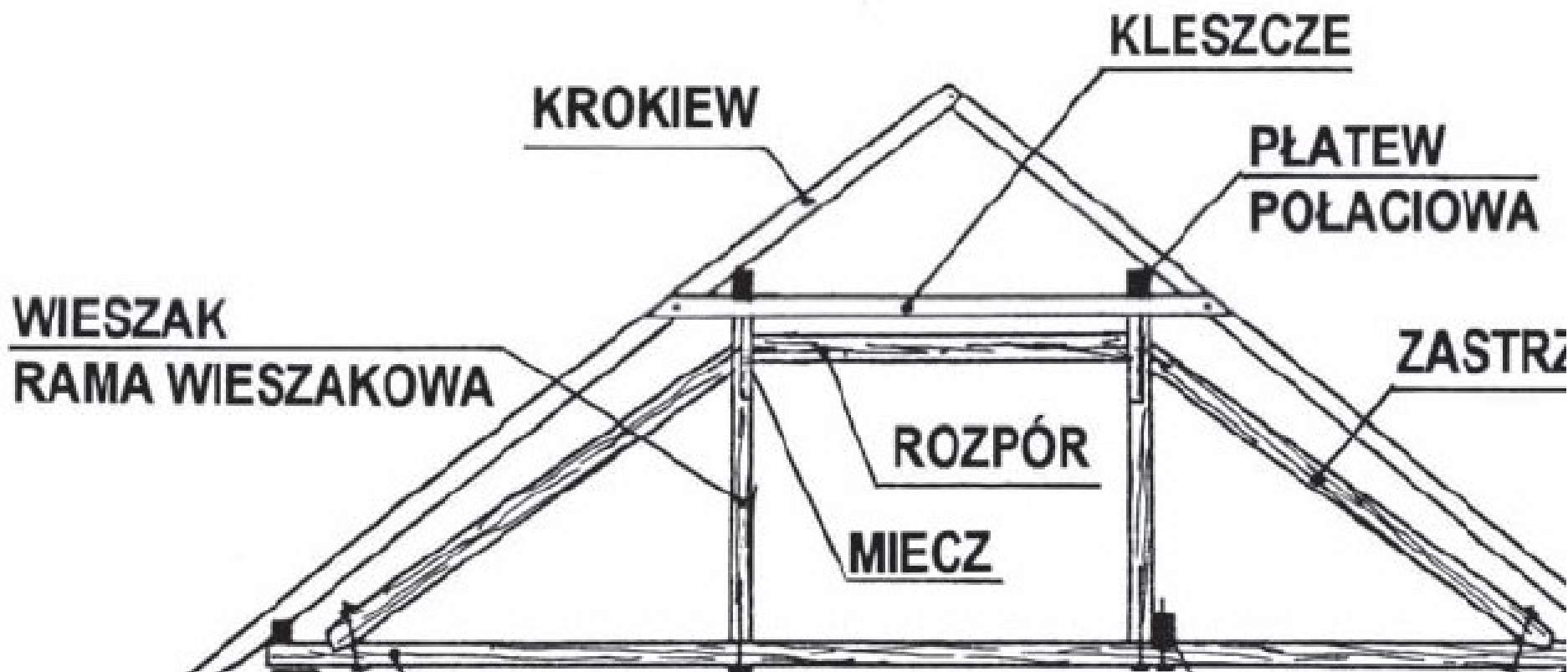

Więżba płatwiowo-
kleszczowa, półotwarta,
rozporowo-wieszarowa,
z jednowieszakowa,
z trapezowym
pułapem

